

A woman with her hair in a bun and glasses is sitting at a white desk in a bright, modern office. She is holding a baby on her lap. The desk has a laptop, a tablet, and some colorful toys. The office has a yellow wall and a blue armchair in the background.

corona

Conceptos básicos de diseño y habitabilidad

Habitabilidad Dia 2

Bogotá, 2020
Hernan Dario Palomino

DÍA 2....

SEGUNDA SESIÓN

Solución a casos de humedad

- Dimensión en cocinas
- Diseño de escaleras
- Progresividad en la vivienda



Tarea a realizar

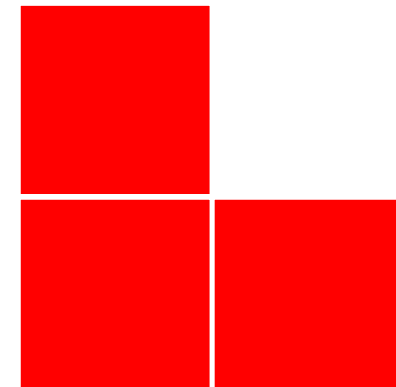
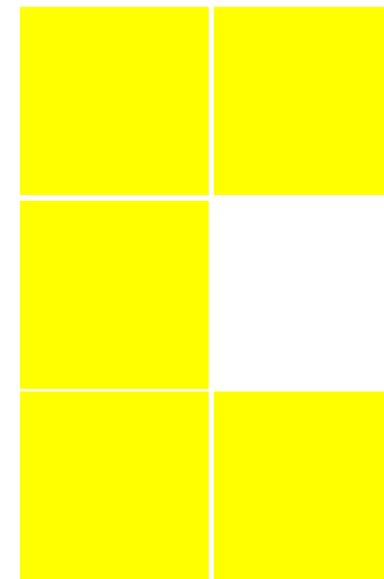
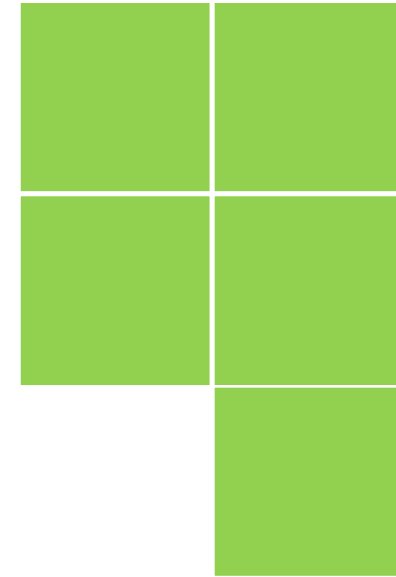
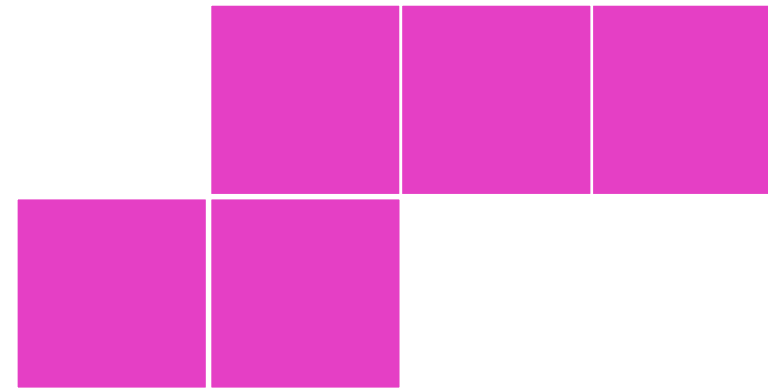

Solución tarea

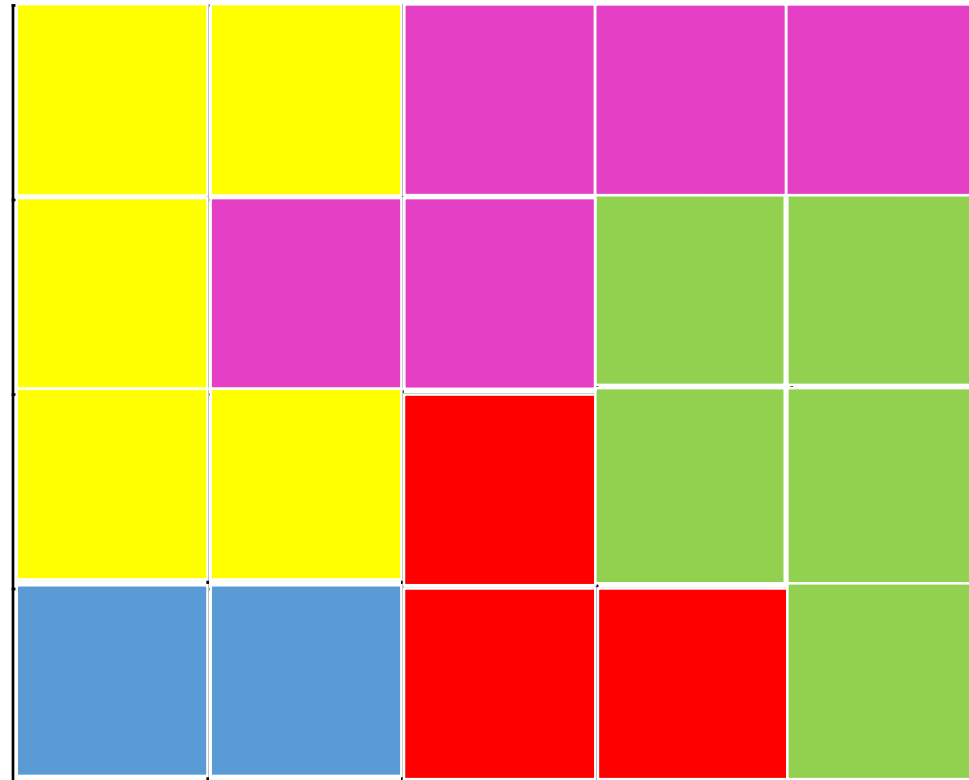

Tarea a realizar

¿Por qué hay que impermeabilizar la zona húmeda de un baño en los segundos niveles o niveles superiores?

Conclusiones

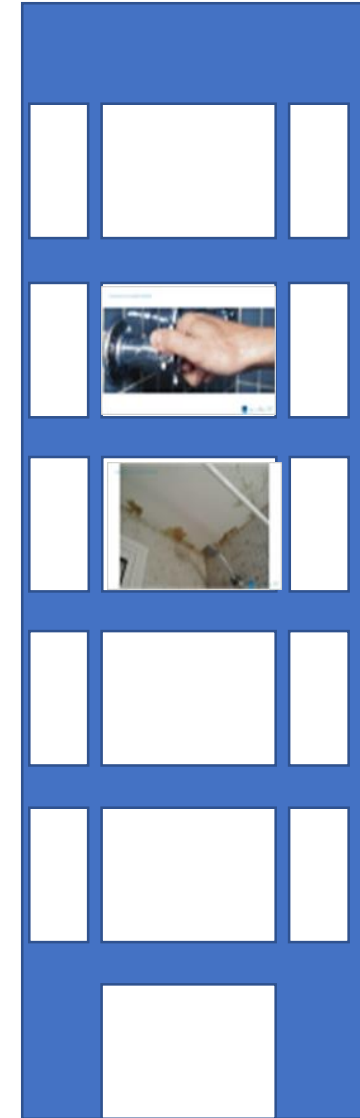
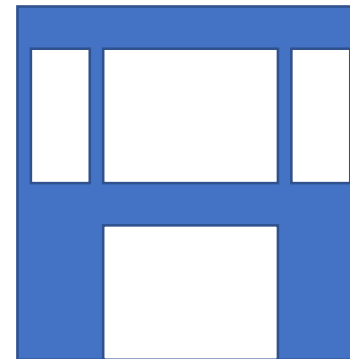





DIMENSION EN HABITACIONES



Conclusiones

Habitabilidad: Dimensiones de alcobas

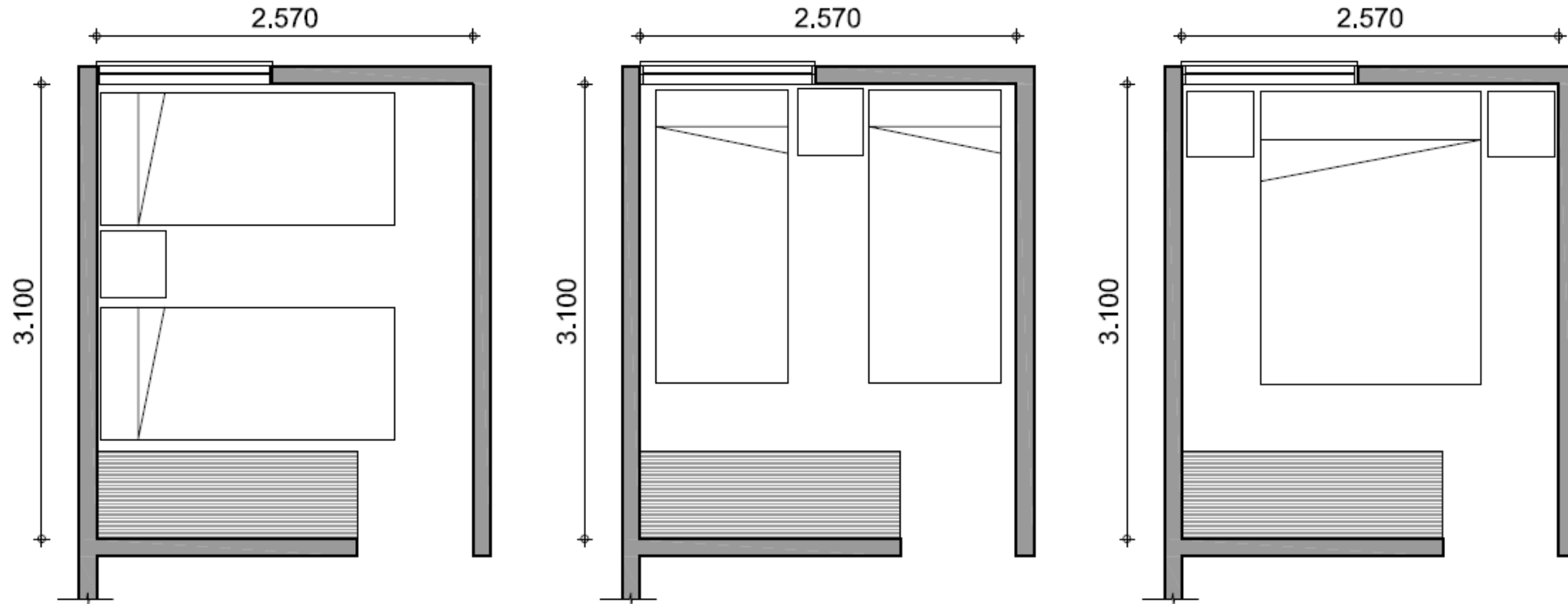

- Área por personas 1.00 m² (Sin Circulaciones 12 %), área total mínima 7,30 m².
- Lados mínimos 2.70 m. Dotado con espacio para guardar la ropa.

Conclusiones

Habitabilidad: Dimensiones colchón

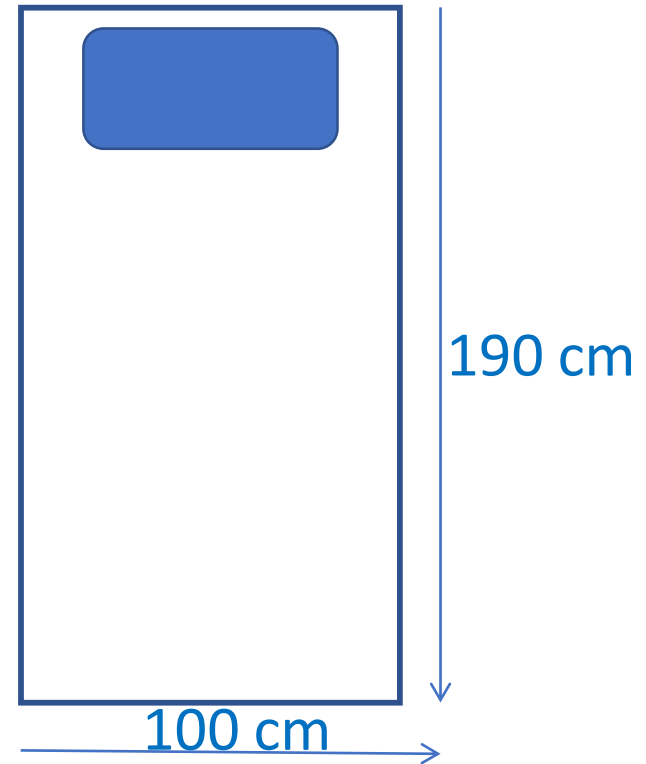
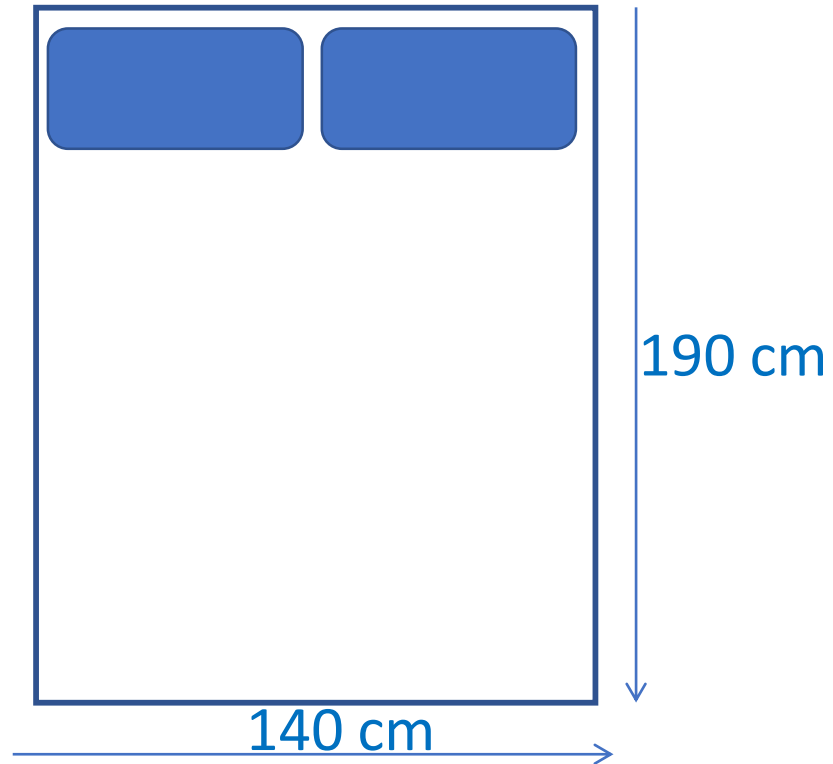

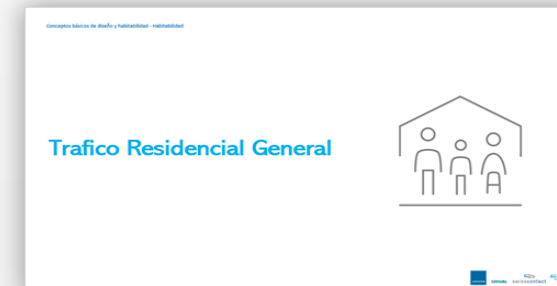
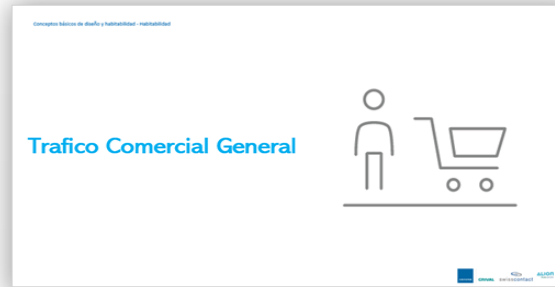

Trafico Residencial Moderado

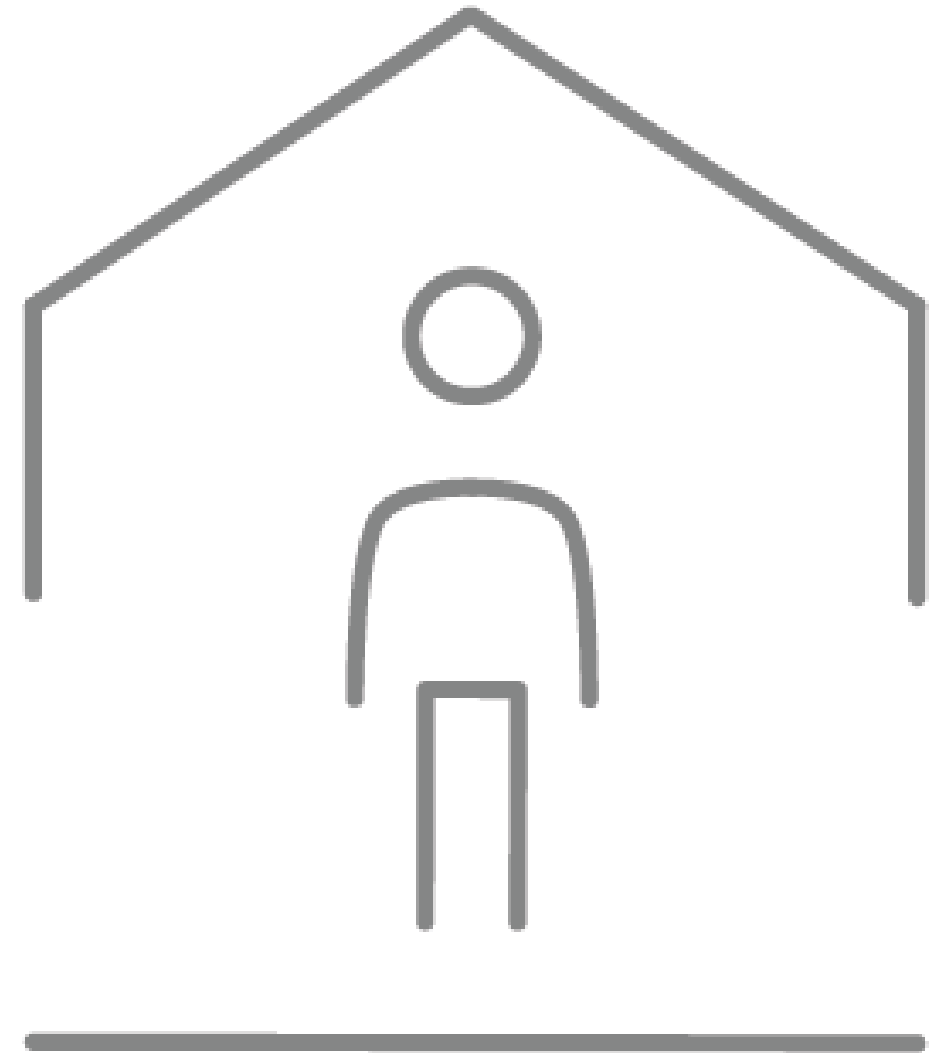

Trafico Residencial Moderado

Uso: Pisos para uso en alcobas y baños interiores de viviendas.

No destinar para áreas exteriores o con acceso del exterior, tales como cocinas, escaleras, pasillos y corredores.



Trafico Residencial General



Trafico Residencial General

Uso: Pisos para uso en todas las áreas interiores de viviendas.

Importante: Debido al intenso tráfico de las cocinas, es aconsejable usar productos mates o protegidos con granillas.



Trafico Comercial Moderado

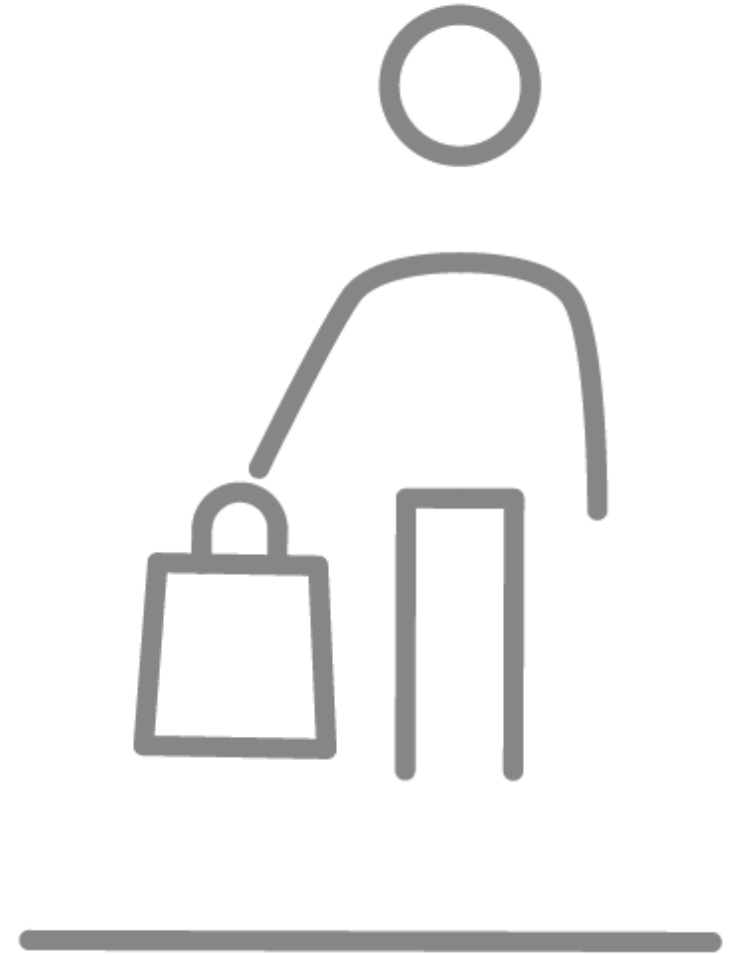

Tráfico Comercial Moderado

Uso: Pisos para uso en áreas comerciales sin acceso directo de la calle, tales como:

Oficinas, consultorios, habitaciones en general, puntos fijos y zonas comunes de edificios residenciales.

Para pisos de acabado mate el tráfico debe ser inferior a 500 personas diarias promedio y para pisos con acabado brillante el tráfico debe ser inferior a 200 personas diarias promedio.

Estos pisos también son aptos para todas las áreas de viviendas.

Importante: No usar en áreas comerciales tales como súper e hipermercados, industrias, oficinas públicas, pasillos y zonas comunes de centros comerciales.

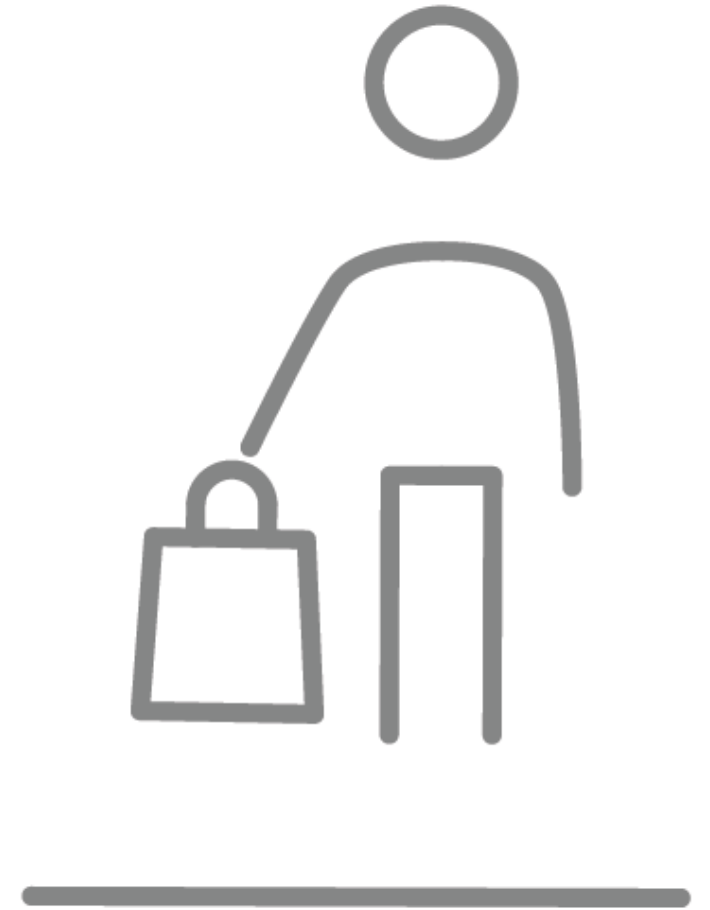

Trafico Comercial General



Trafico Comercial General

Uso: Pisos para uso en zonas comerciales e institucionales con un tráfico inferior a 5.000 personas diarias promedio.

Estos pisos también son aptos para todas las áreas de viviendas.

Importante: No usar para pisos de aeropuertos, terminales de transporte, industrias que utilizan maquinaria pesada, súper e hipermercados.



Todo trafico



Todo trafico

Áreas de Uso: Pisos recomendados para todas las áreas comerciales, institucionales y residenciales.



Tipos y diseños en Revestimientos Corona

Marmolizados



Maderas



Naturales



Exteriores



Ornamentales



Terrazos / Comerciales



Tecnologías en pisos



Tecnología
CoverGloss

corona

Pisos más brillantes de tráfico comercial:
Mejor resistencia, no se manchan.
Se recomienda proteger el piso durante la instalación para evitar rayado por escombros, arena, andenes y herramientas

GARANTÍA 10 AÑOS



Tecnología
Duopiso[®]

corona

Estética y dureza para tráficos comerciales y residenciales.

GARANTÍA 10 AÑOS



Tecnología
Perdura[®]

corona

Mayor resistencia al desgaste y a los rayones con el paso del tiempo.

GARANTÍA 10 AÑOS



Tecnología
ARD[®]

corona

Alta resistencia al deslizamiento.
Textura de alta fricción.

GARANTÍA 10 AÑOS

PORQUE NOSOTROS REALMENTE SOMOS

Porcelanato[®]

Absorción menor al 0.5%

Ultra-resistente a:
Golpes, rayones, manchas y humedad.

GARANTÍA 12 AÑOS
EN EL PRODUCTO

ADHESIÓN GARANTIZADA DE POR VIDA
Para revestimientos Corona® instalados con Pegacor®

corona

Tecnologías en paredes y decorados



Tecnología **Brillox[®]**

corona

Esmaltes especiales que permiten mayor reflexión de la luz.

 **GARANTÍA 10 AÑOS**



Tecnología **Estabilidad Dimensional[®]**

corona

El mismo tamaño en todas las piezas, garantizando la estética de los espacios

 **GARANTÍA 10 AÑOS**

Estucos de pre- acabados y acabados





Estucos corona

¿QUÉ ES ESTUCAR Y PARA QUÉ SIRVE?

Es un paso que se hace en las paredes y/o techos antes de pintar.(Pre-acabado)

Se usa para alisar embellecer y pulir paredes y techos.

Además de preparar la pared para recibir la pintura, se pueden lograr efectos decorativos en las paredes.



Pañete al Exterior

Concreto blanco de diseño y habitabilidad - Habitabilidad



Pañete al Interior





Pantalla de concreto





Bloque Estructural





Pañete al interior y Drywall



Contexto

Estuco Plástico

Nivelar paredes después del pañete



- ✓ Acabado liso y suave
- ✓ Resistencia a los golpes
- ✓ Buena adherencia
- ✓ Poca absorción de pintura

Masilla Tipo Joint Compound

Tratar juntas de sistema liviano



- ✓ Fácil de aplicar.
- ✓ Que no se descuelgue
- ✓ Baja contracción.
- ✓ Buena adherencia de la cinta.

Superficie con problemas de humedad



Hernan Dario Palomino

Tecnologías en Pinturas

Tecnología **Bajo Olor**



Tecnología con Microesferas Cerámicas

ZERO V.O.C.
COMPUESTOS ORGÁNICOS VOLÁTILES

BAJO V.O.C.
COMPUESTOS ORGÁNICOS VOLÁTILES

Color Personalizado

Más de 1400 colores.

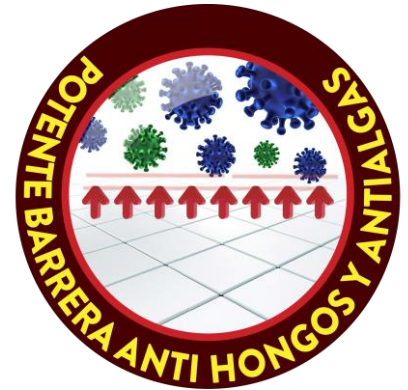

COCINAS



Taller

Habitabilidad: Dimensiones de cocinas

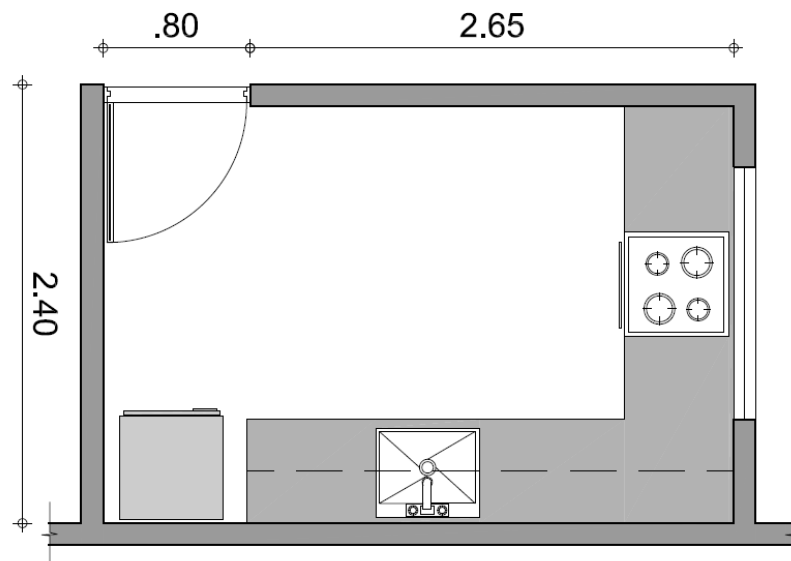
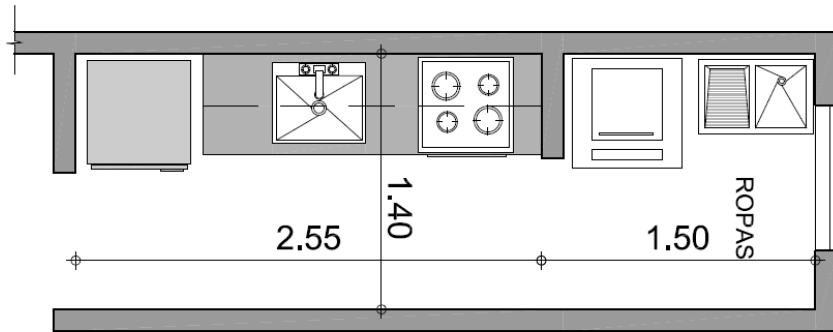

- Área mínima 3.60 m². Ancho mínimo: 1,40 m.
- Localización: La ubicación de este espacio requiere tener comunicación y fácil acceso a los demás espacios de la vivienda.
- El acceso de la vivienda puede estar ubicado en la cocina.
- Es compatible para estar unido con el patio de ropas o integrada a la sala comedor.

Taller

**¿RECUERDAS LAS DIMENSIONES DE
LOS PUNTOS PARA UNA COCINA
CUMPLIENDO LAS NORMAS?**



Cocina integral

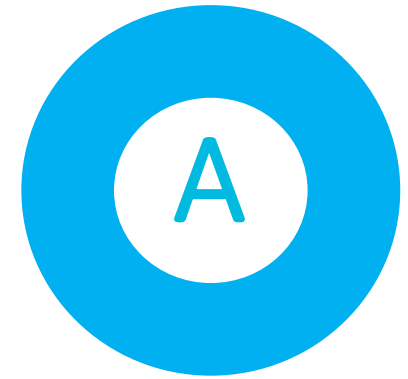

Cocina integral

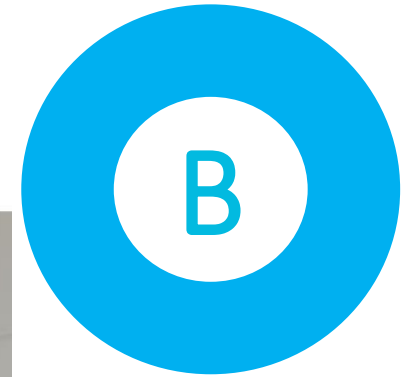

Cocina integral

PLANO DE PUNTOS HIDRÁULICOS Y ELÉCTRICOS

Pozuelo Izquierdo

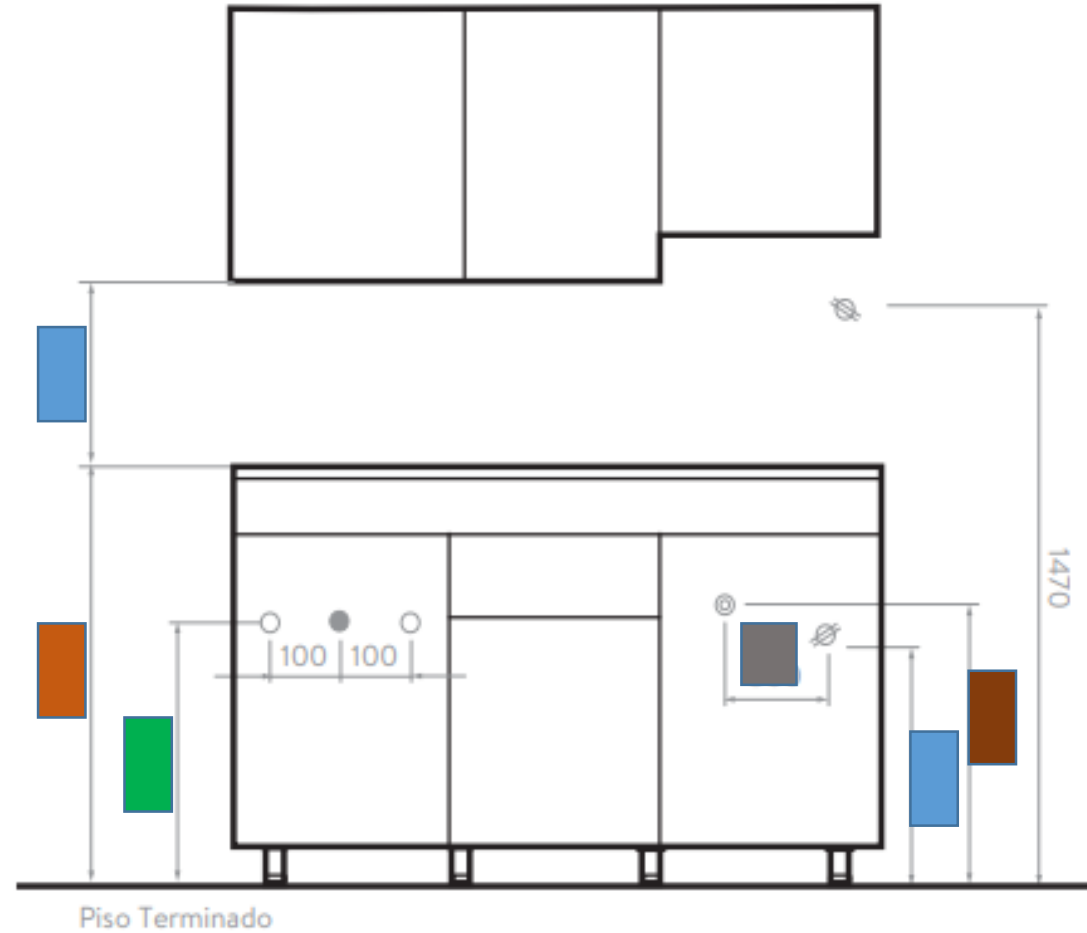

○ Punto Hidráulico ● Desagüe ⚡ Punto Eléctrico 110 V ⊙ Punto de Gas

Cocina integral

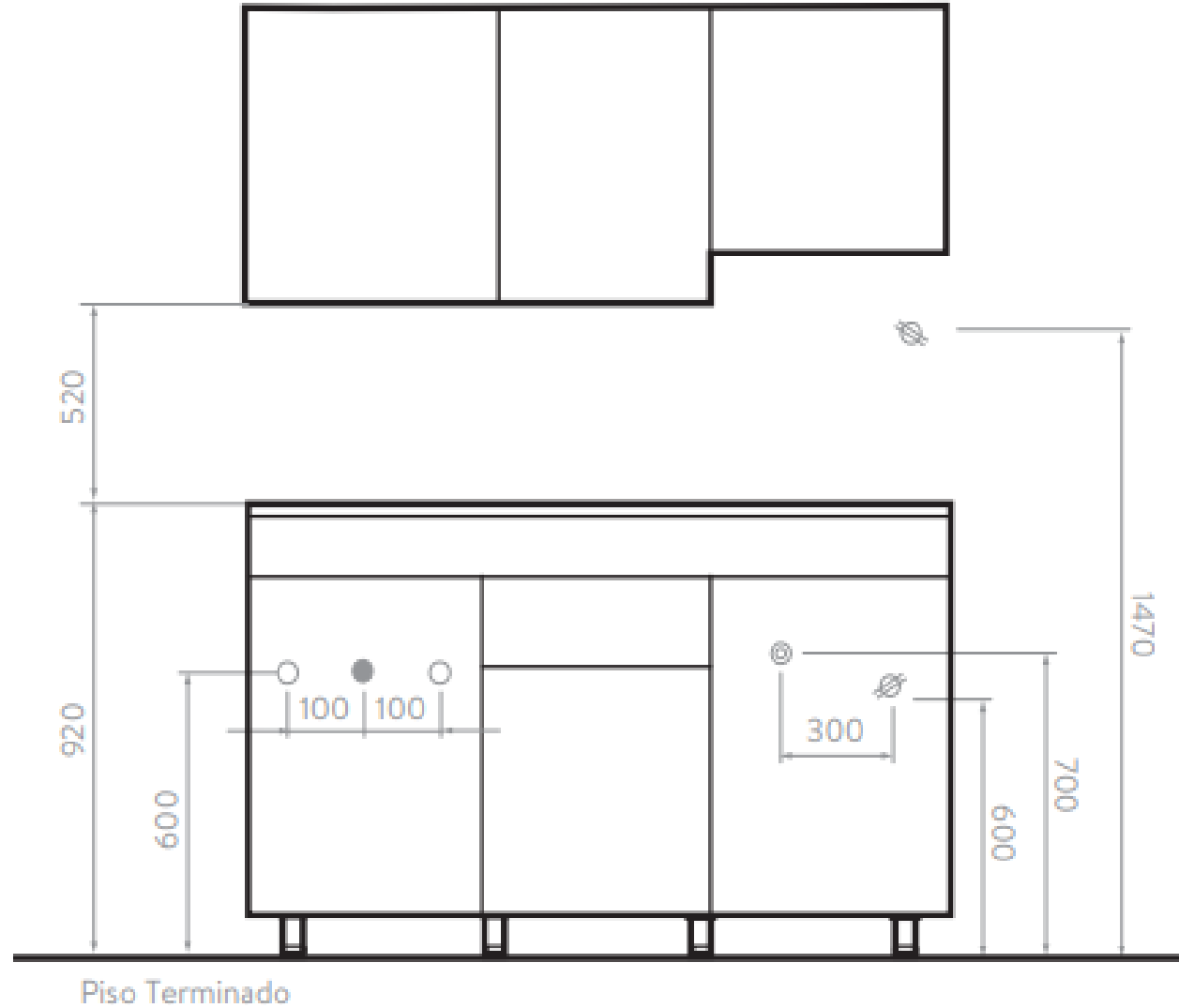

- Punto Hidráulico ● Desagüe ⚡ Punto Eléctrico 110 V ⊙ Punto de Gas

Conclusiones taller

Cocina

- Área lineal o en L
- Índice de habitabilidad cubierta con 2, 4 ,5 y 6 fogones
- Ventilación e iluminación natural
- Correcta distribución de las áreas almacenamiento lavado y cocido
- Redes hidrosanitarias cumplimiento de ntc
- Acabados pisos y paredes con resistencia y correcto coeficiente, paredes con tecnología Brillox ,revestimientos decorativos personalizados y el correcto uso de pegantes y boquillas
- Tipos de cocina(mobiliario) características en materiales y tamaños
- Griferías ,garantías ,tecnologías ahorro y ultra ahorro
- Zona de ropas, llaves terminales ,lavaderos ,revestimientos para pisos y paredes

ESCALERAS





...Y que son las escaleras?

Estructura que tiene como principal objetivo comunicar dos espacios diferentes ,que se hayan separado por una distancia determinada verticalmente



fórmula: $2\text{contrahuellas} + 1\text{ huella} = 0.63\text{cm}$
(puede variar de .61 a .65)

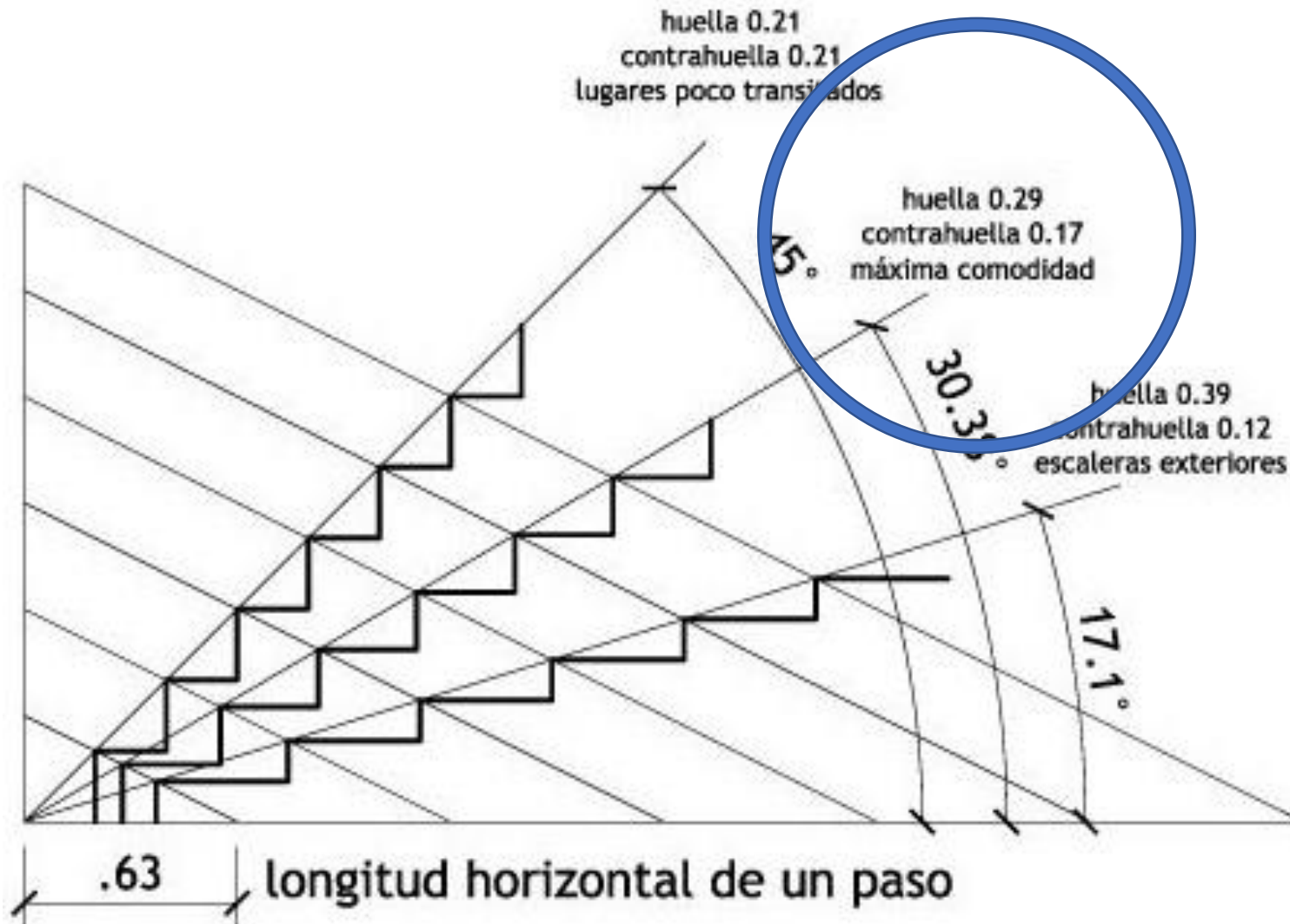

...para tener en cuenta!!

1. Poco transito
2. Maxima comodidad.
3. Recomendacion escaleras al exterior alto trafico

Escalera Balanceada

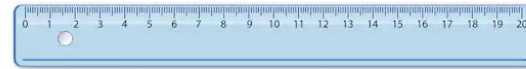
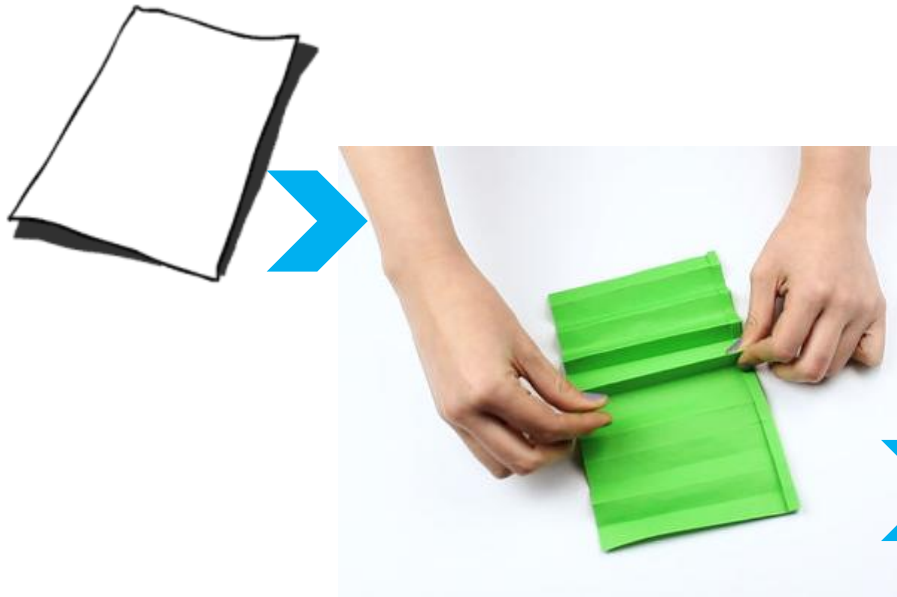

En esta actividad el asistente tomara una regla o instrumento de medición para realizar los pliegues de una escalera



Escalera Balanceada

$$2 \text{ CH} + 1\text{H} = 62 \text{ A } 64$$

$$1\text{H} = 63 - (2 * 17) = 29$$

$$1\text{H} = 29$$

Las escaleras en el interior de las viviendas deberán tener un ancho mínimo de 90cm.

El ancho mínimo de huella, sin incluir proyecciones, debe ser de 280 mm.

La altura de la contra huella no debe de ser menor de 100 mm ni mayor de 180mm

H=huella

CH=contra huella

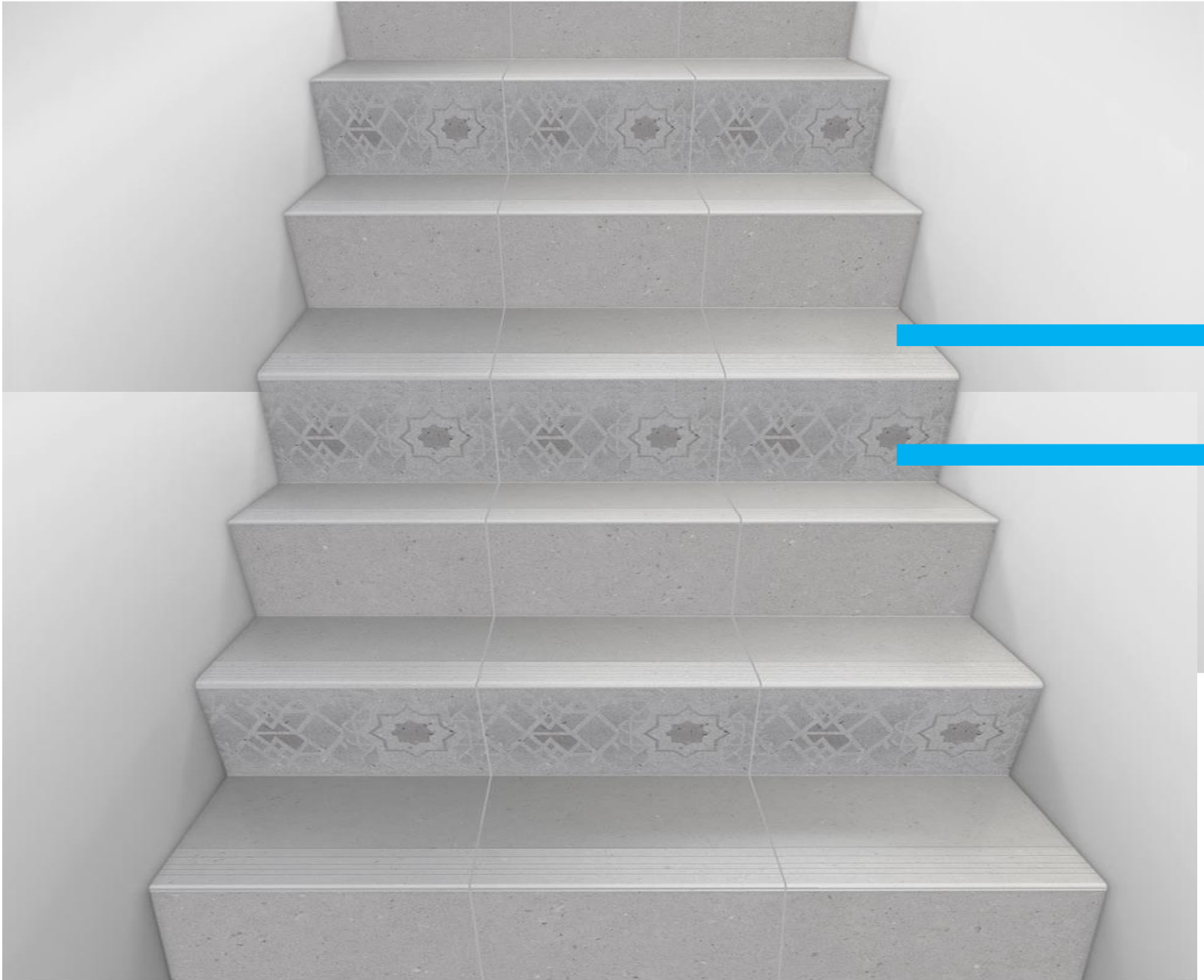

Escalera Balanceada

Total CH+C+CH

PROGRESIVIDAD



¿Porque hay que pensar en la progresividad de una vivienda?



¿Por qué es importante tener en cuenta la Progresividad en la construcción de viviendas?

Progresividad



Flexibilidad: cambio de espacios, división de espacios, agrupación de espacios, cambio de uso de un espacio /(productividad).

Progresividad: posibilidad de crecimiento, en horizontal o en vertical.

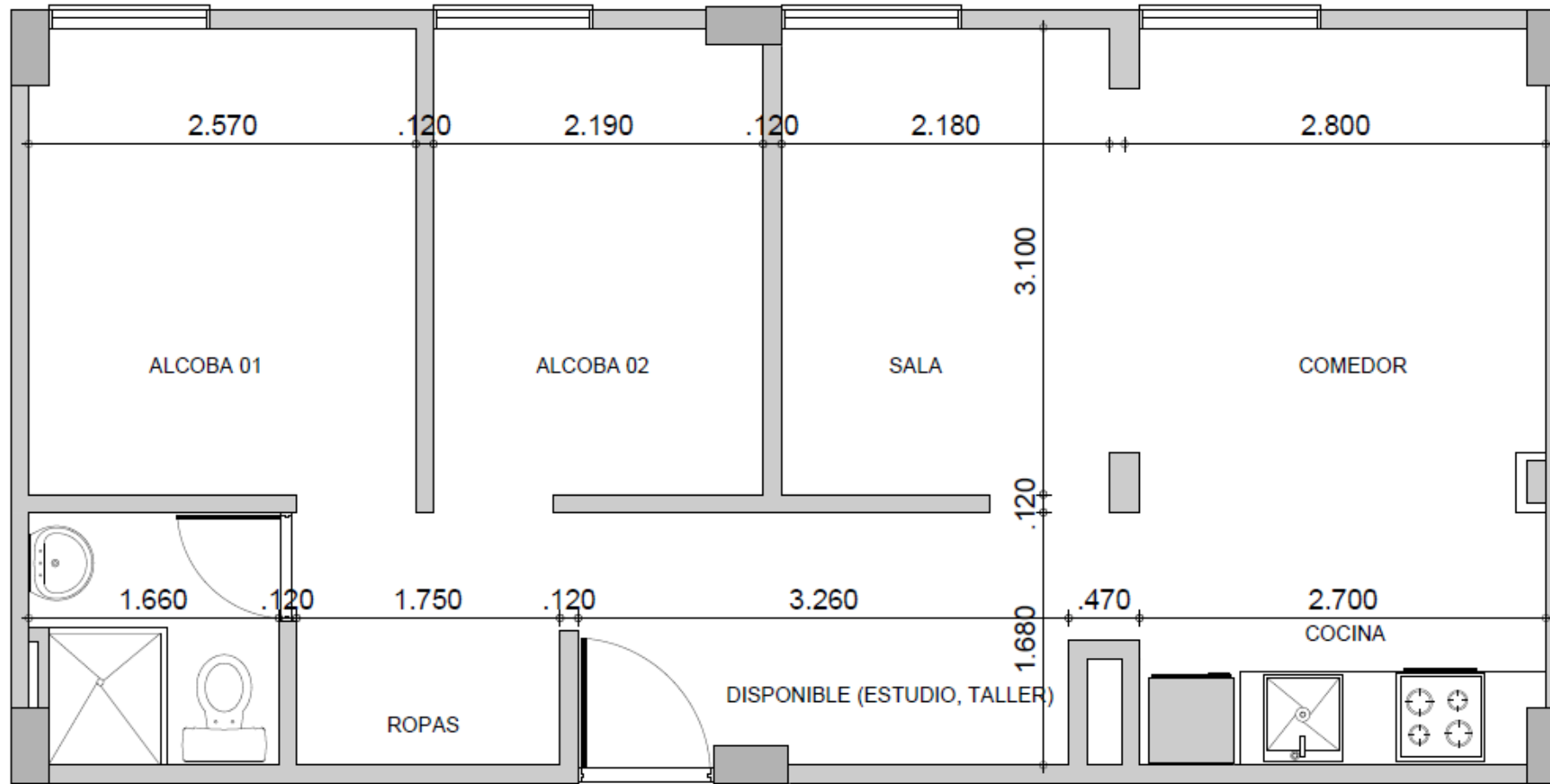

Flexibilidad

Tipología 01

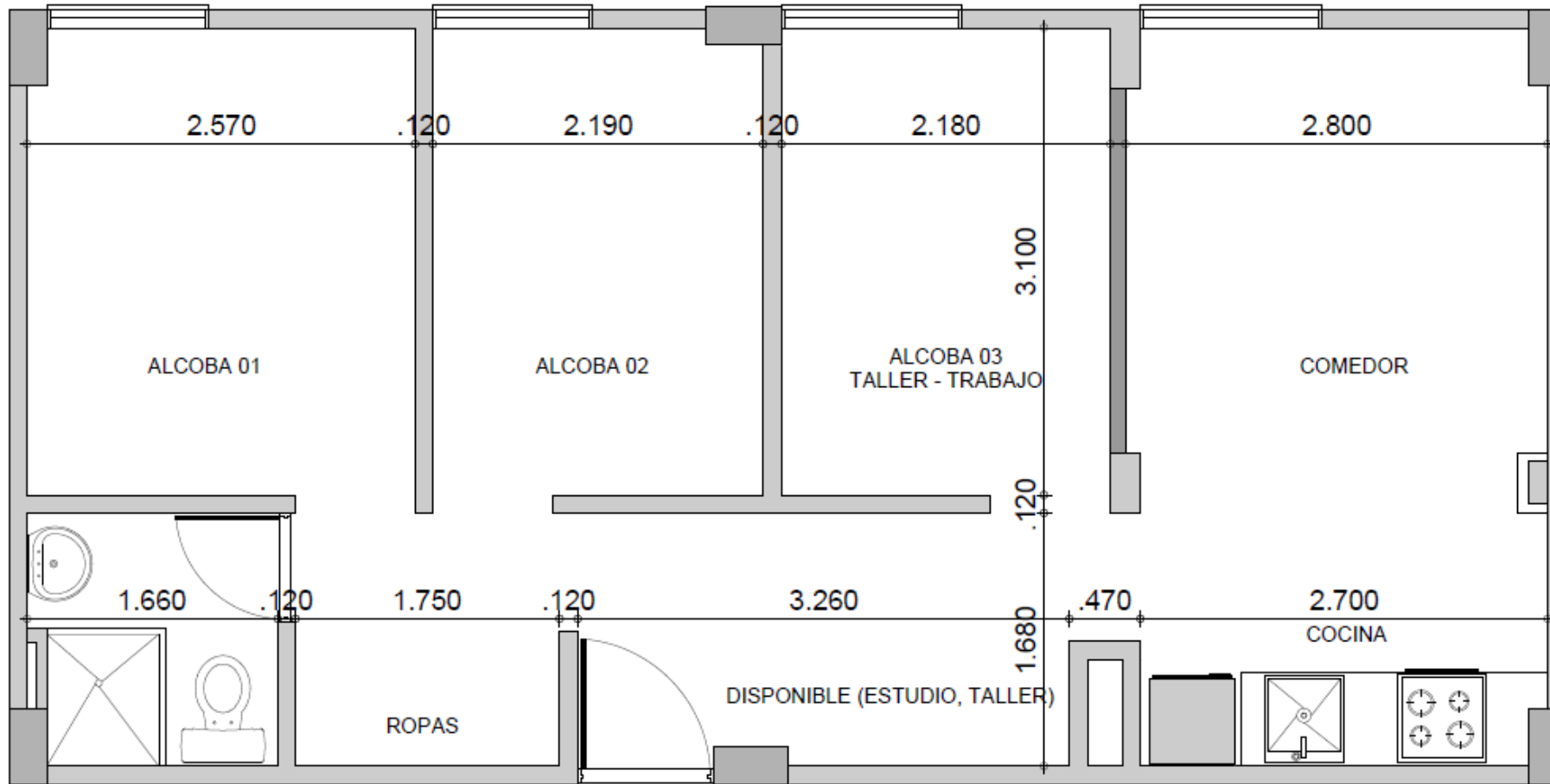

Flexibilidad

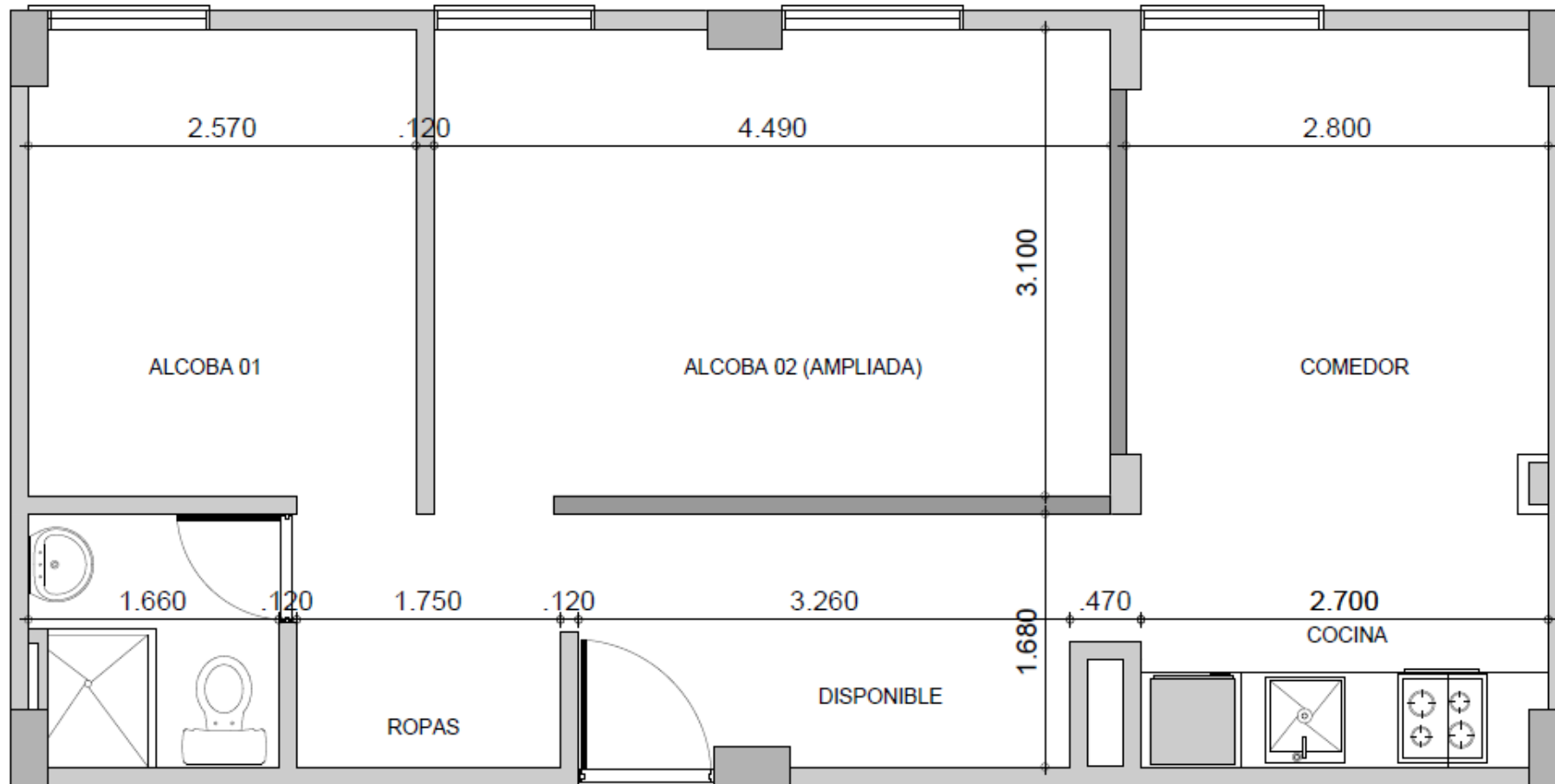

Flexibilidad

Malas prácticas en la Progresividad

- Ocupación total del lote; caso imagen de la izquierda.
- No construir cimentación y estructura del primer piso, contemplando el posterior segundo piso.



Para analizar

**CARGA MUERTA =
PESO PROPIO DE LA ESTRUCTURA**



**CARGA VIVA =
PESO DE LOS USUARIOS Y DEMÁS ELEMENTOS
A COLOCAR SOBRE LA ESTRUCTURA**

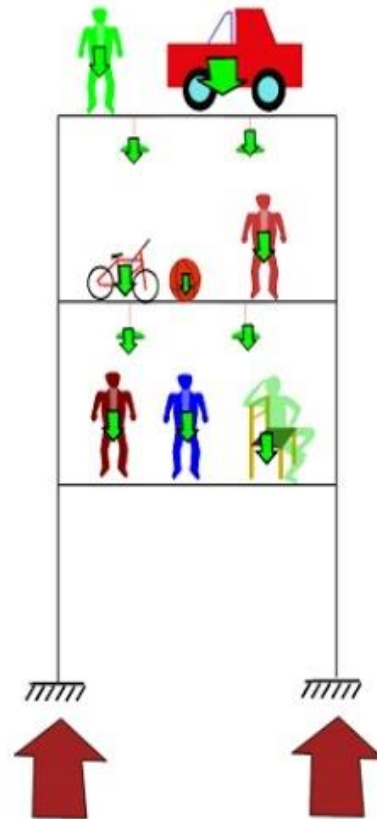

**CARGAS ACCIDENTALES, COMO FUERTES RÁFAGAS
DE VIENTO O SISMOS...**

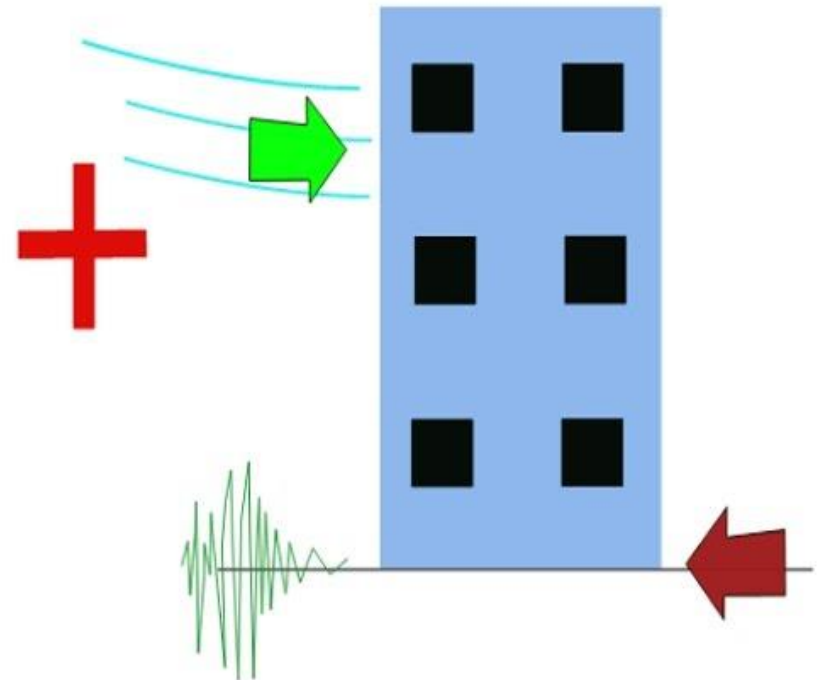

Malas prácticas en la Progresividad ,lógica de peso



Malas prácticas en la Progresividad ,lógica de peso

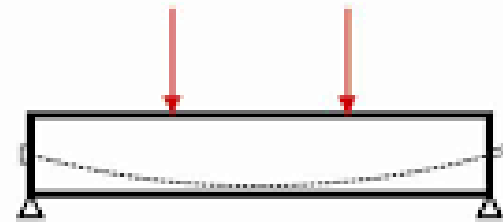

Deformación y agrietamiento en vigas de hormigón pretensado

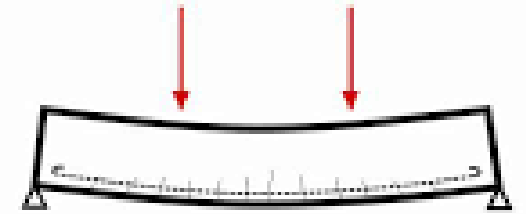

Deformación y agrietamiento en vigas de hormigón armado





GRIVAL

swisscontact

ALION
 **CEMENTOS MOLINS** corona

Gracias